

## ATCA Insertion and Extraction Sheet for AT8901, AT8902, AT8903, AT8400 and AT8001

### Insertion de la carte dans le système / Card insertion in the system

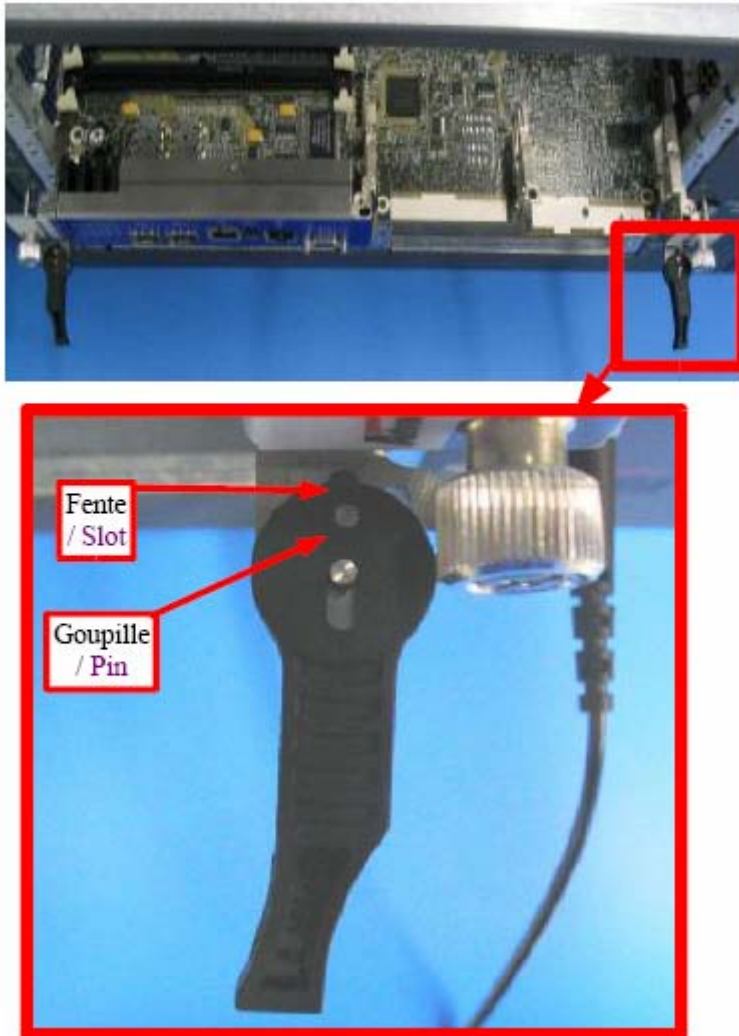

1. Placer les 2 poignées droites en vous assurant que leur goupilles soient alignées avec leur fentes respectives, tel qu'indiqué.  
/ Place the 2 handles straight making sure their pins are aligned with their respective slots, as indicated.

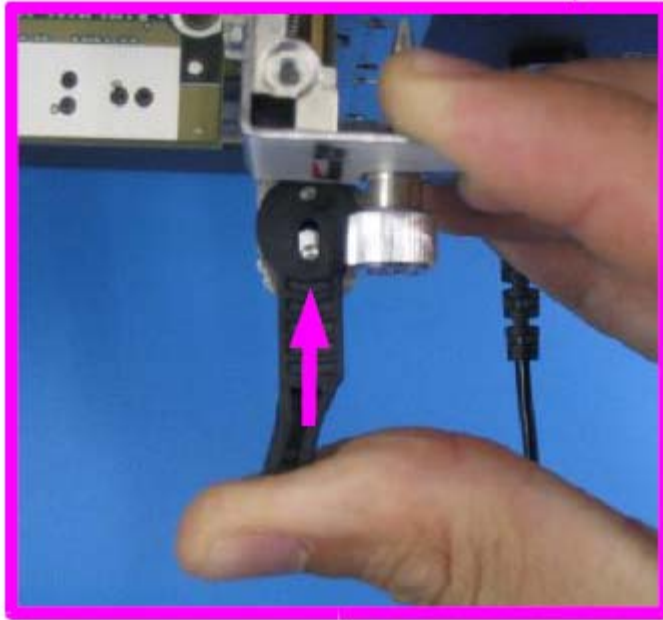

2.  
Enfoncer les 2 poignées simultanément afin d'engager leur goupilles dans leur fentes respectives, tel qu'indiqué.  
/ Push both handles simultaneously to engage their pins into their respective slots, as indicated.

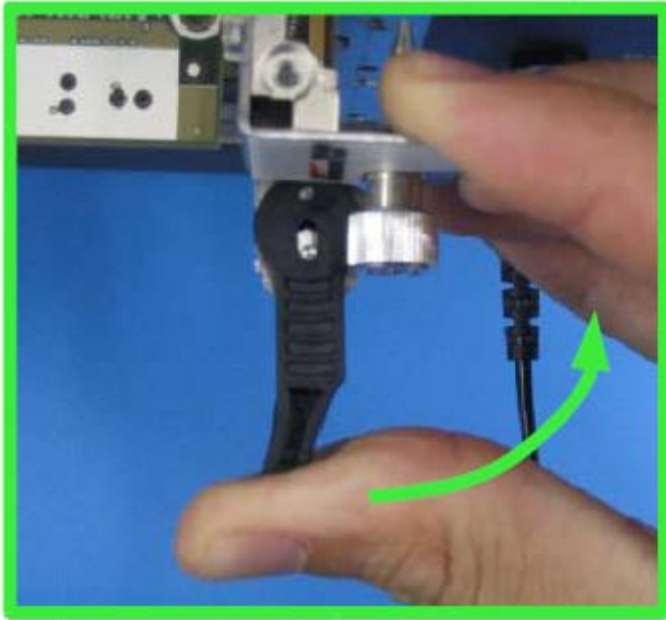

3. Ouvrir les 2 poignées vers l'extérieur simultanément en maintenant les goupilles insérées dans leur fentes (poignées enfoncées).  
/ Move both handles on the outside simultaneously keeping the pins inserted in the slots (handles pushed).

4.

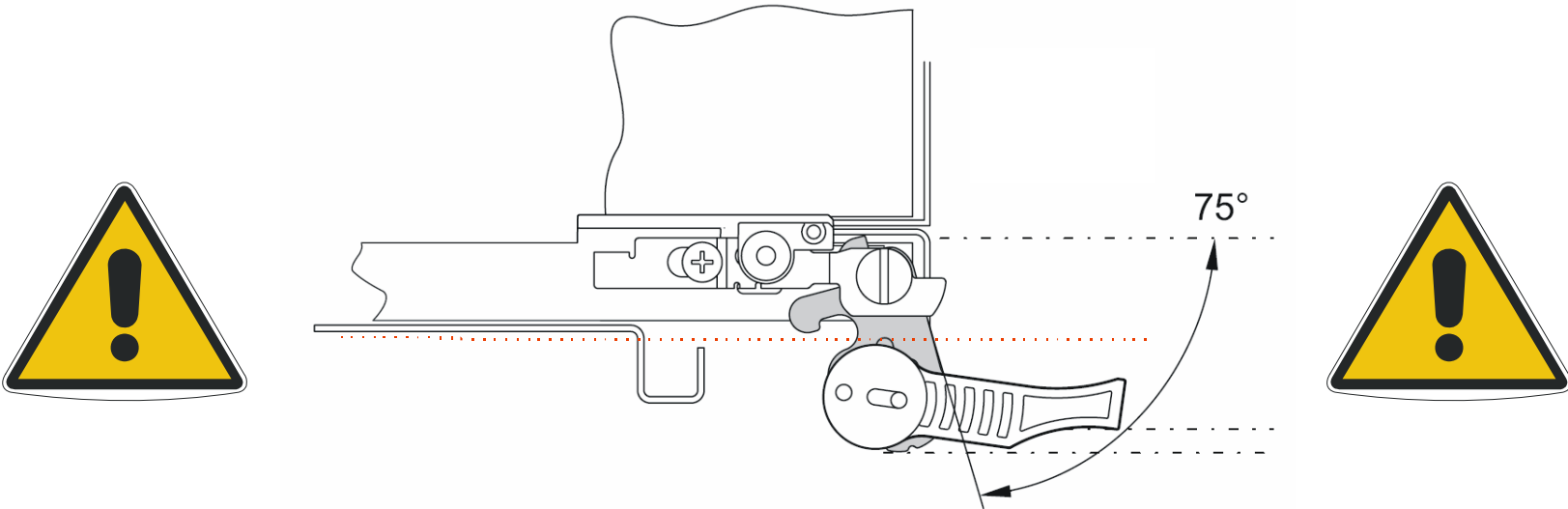
**WARNING**

S'assurer que le mécanisme d'éjection de chaque poignée est bien en place. Il ne doit pas empêcher l'insertion de la carte dans le système. (voir dessin)

/ Make sure the ejection mechanism of each handle are in place. It should not prevent the card to be inserted in the system (see drawing)

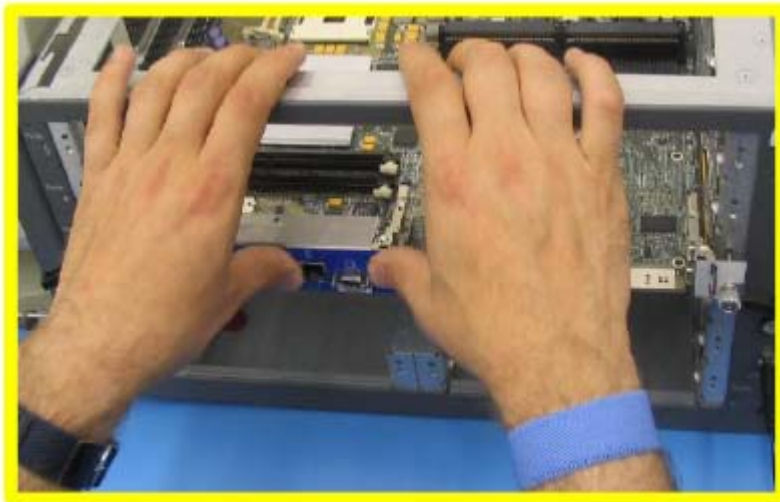

5.

Insérer fermement la carte dans le système en s'appuyant sur la plaque frontale.

/ Insert firmly the card in the system by pushing on the faceplate.

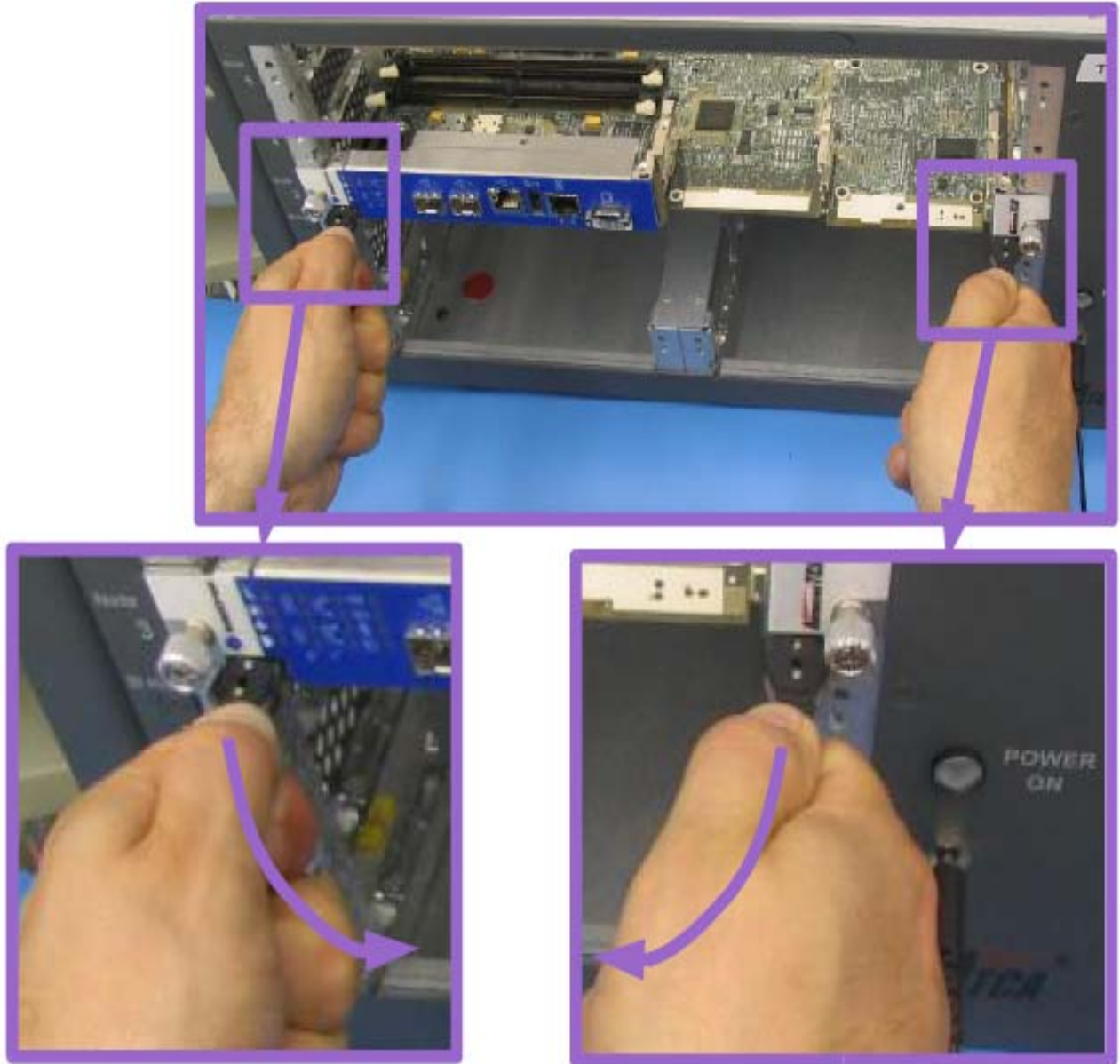

6.

Remettre les poignées droites. Enfoncer ensuite les poignées (en insérant la goupille dans la fente de chaque poignée) et les rabattre vers l'intérieur simultanément jusqu'à ce que la carte soit bien insérée.

/ Pull back the handles in the strait position. Then, push the handles (inserting the pin in the slot of each handle) and pull them towards the center of the board simultaneously until the card is inserted properly.

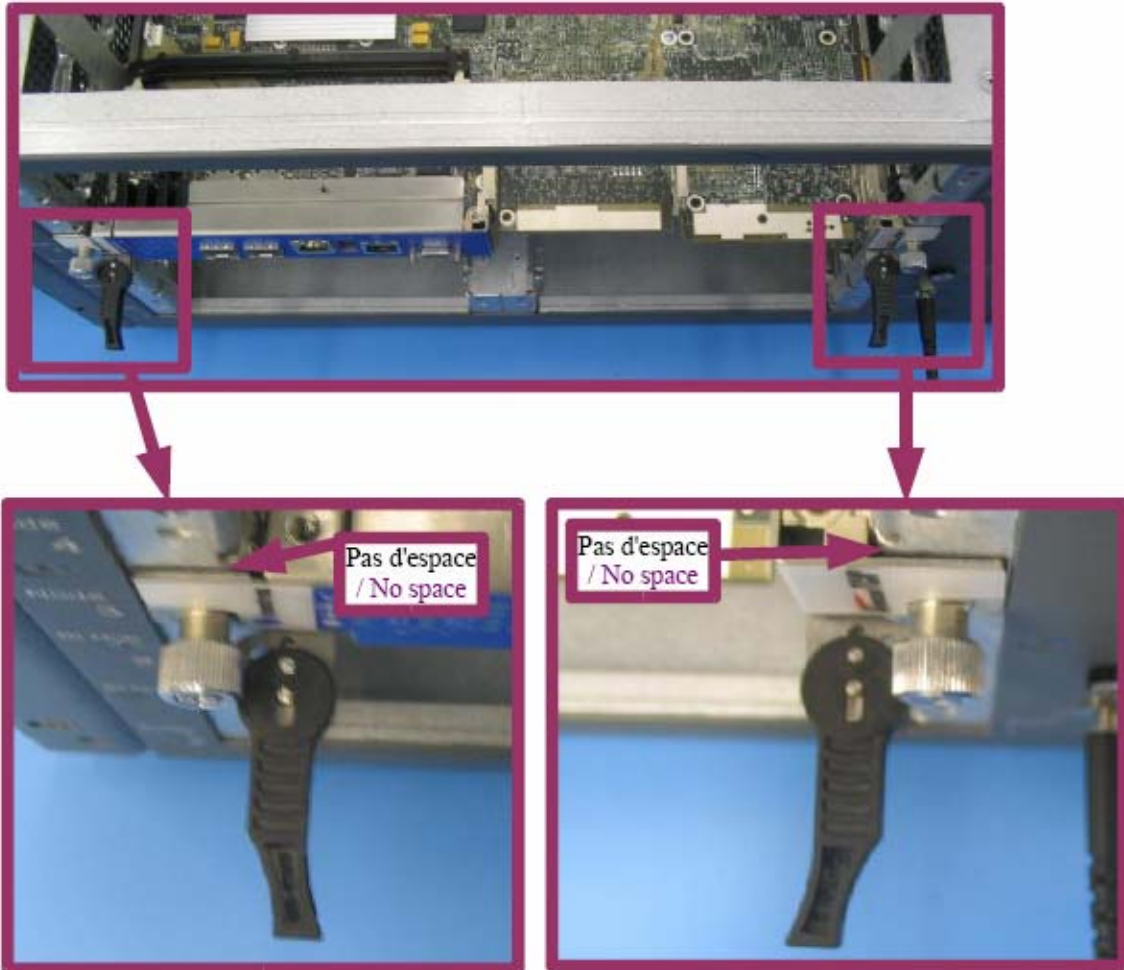

7.

Vérifier si la carte est bien insérée: il ne doit pas y avoir d'espace entre la carte et le châssis du système. S'il y a de l'espace, retourner à l'étape 6. (voir photos)

Verify if the card is inserted properly: there should not be any space left between the card and the system frame. If there's some space left, return to step 6. (see pictures)



8.

Rabattre les poignées vers l'intérieur, tel qu'indiqué. (voir photo)

/ Pull in the handles in place, as indicated. (see picture)

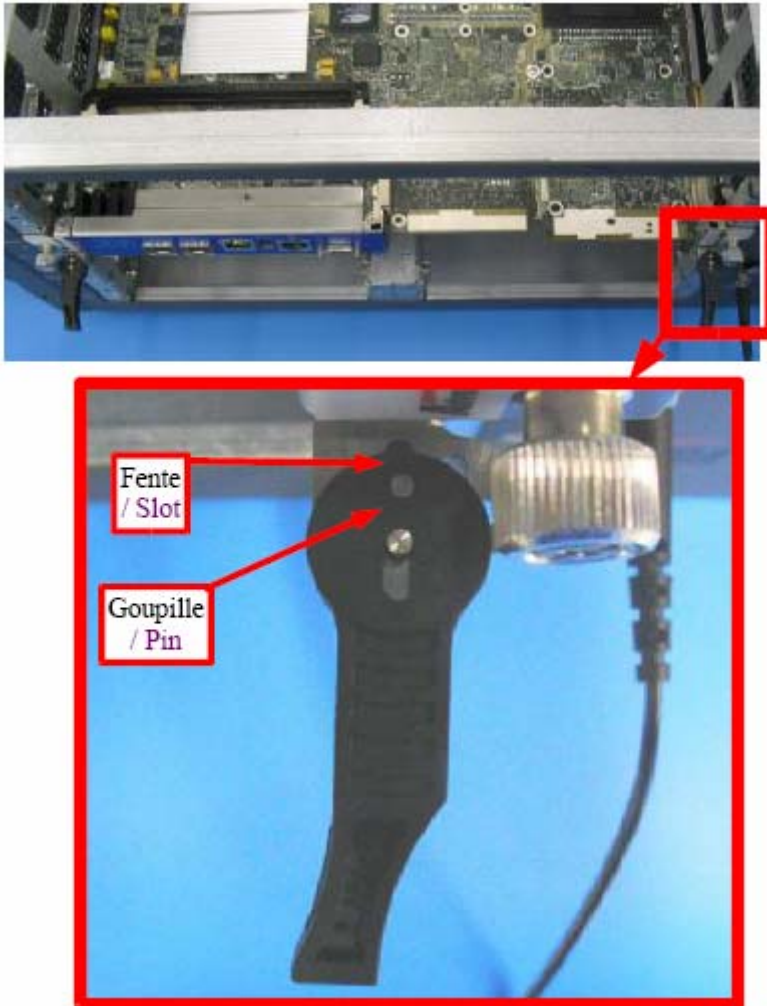
**Extraction de la carte du système / Extracting the card from system**

1. Placer les 2 poignées droites en vous assurant que leur goupilles soient alignées avec leur fentes respectives, tel qu'indiqué.  
/ Place the 2 handles straight making sure their pins are aligned with their respective slots, as indicated.



2.

Enfoncer les poignées simultanément afin d'engager leur goupilles dans leur fentes respectives, tel qu'indiqué.

Si le système est en fonctions, attendre que la DEL bleue soit totalement allumée.

/ Push both handles simultaneously to engage their pins into their respective slots, as indicated.

If the system is on, wait for the solid blue LED.

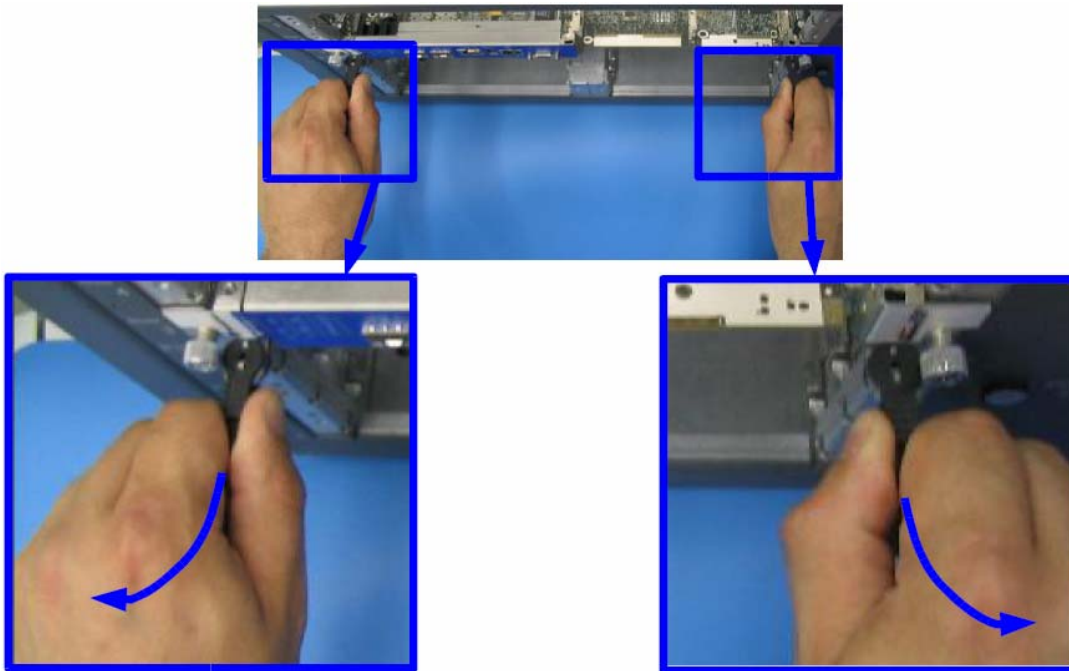

3.

Ouvrir vers l'extérieur les 2 poignées simultanément en maintenant les goupilles insérées dans leur fente (poignées enfoncées). La carte devrait s'éjecter

/ Move both handles on the outside simultaneously keeping the pins inserted in the slots (handles pushed). The card should eject.

4.

Retirer la carte délicatement en se servant de la plaque frontale. S'il y a la moindre résistance, refaire les étapes 2 à 4.

/ Remove the card gently using the faceplate. If there is some resistance, redo steps 2 to 4.